



## Středoškolská technika 2015

Setkání a prezentace prací středoškolských studentů na ČVUT

### Diferenciál

Jakub Hůla, Filip Moravec

Střední průmyslová škola sdělovací techniky  
Panská 856/3, 110 00 Praha 1

#### Anotace

Tato práce pojednává o základních funkcích a stavbě diferenciálního ústrojí. Práce obsahuje popis jednoduchých i složených převodů a jejich využití v praxi, 3D model skutečného diferenciálního ústrojí včetně výpočtu příslušných parametrů. Dále práce obsahuje reálný model diferenciálu ze skutečného automobilu.

#### Planetové převody

Planetový převod je převod, ve kterém jedno ozubené kolo obíhá okolo druhého, většího a nehybného ozubeného kola. Obíhající kola se nazývají satelity. Na obrázku vidíme planetovou převodovku s popisem základních částí. Planetové převody mohou být sestaveny z čelních nebo kuželových ozubených kol. Výhodou planetových převodů je, že lze jedním převodem dosáhnout velkých převodových poměrů. Využití mají tam, kde hnaná a hnací hřídel leží na stejné ose. Můžeme je najít například u leteckých motorů či předních hnaných náprav traktorů.

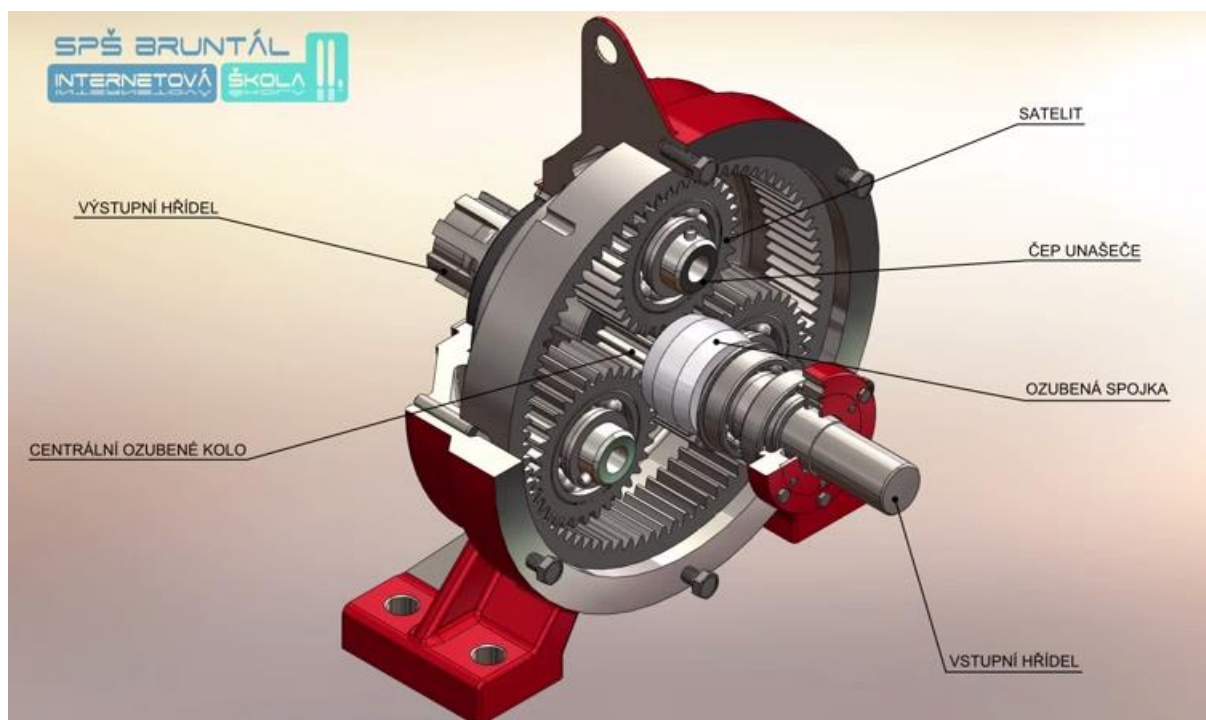

## Diferenciál

Diferenciál je planetová převodovka se dvěma stupni volnosti. Obecně tedy pracuje na principu planetových převodů. Je to převodové ústrojí, s nímž se nejčastěji setkáme u motorových vozidel, avšak také se používá u obráběcích strojů či dělicích rozvodů. Funkce diferenciálu u motorového vozidla je velice jednoduchá, zabraňuje smyku kol při průjezdu zatáčkou. Otáčky vnitřního a vnějšího kola jsou rozdílné.

Kuželový diferenciál. Tento typ diferenciálu je jeden z nejpoužívanějších. Diferenciál má několik částí. Jako první je hnací hřídel, takzvaný pastorek. Tato hřídel je spojena s převodovou skříní a přenáší do diferenciálu kroutící moment. Pastorek pohání velké talířové kolo, na které je pevně připojena klec (unášeč) se satelity. Jako poslední jsou zde centrální ozubená kola, která jsou napojena na výstupní (hnané) hřídele, které dále pomocí poloos navazují na samotná kola.

1. Talířové kolo
2. Satelit
3. Hnací hřídel
4. Pastorek
5. Hnaná hřídel
6. Centrální ozubená kola
7. Hnaná hřídel

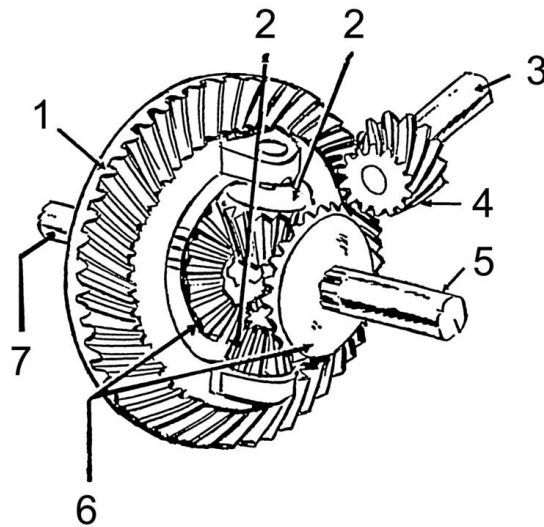

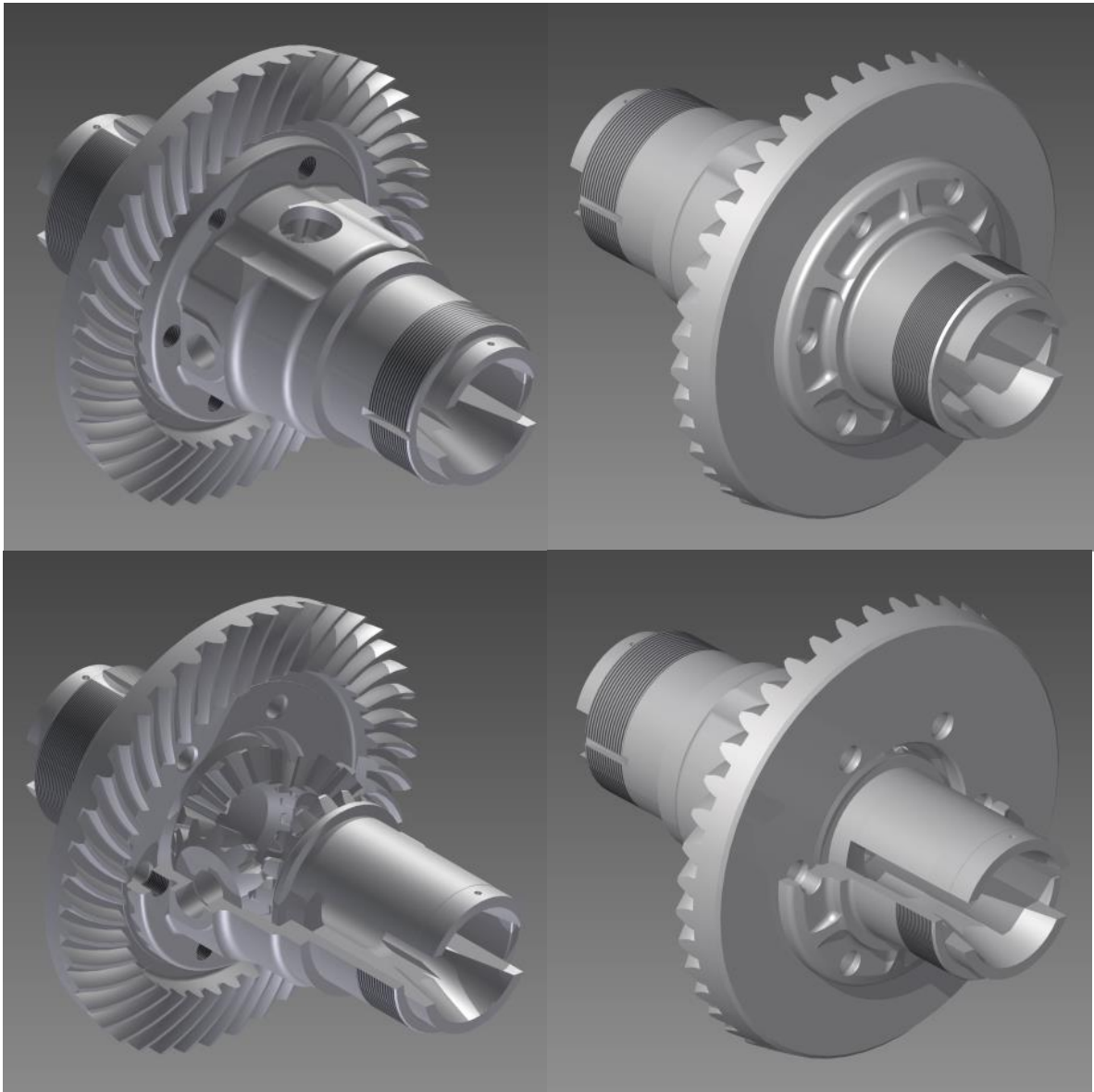

Sestava diferenciálu

AX. HAŽENÍ MAX. 0,015 NA  $\phi 33$

PŘEVODOVÁ KOLA PRO ODVAL A DĚLENÍ

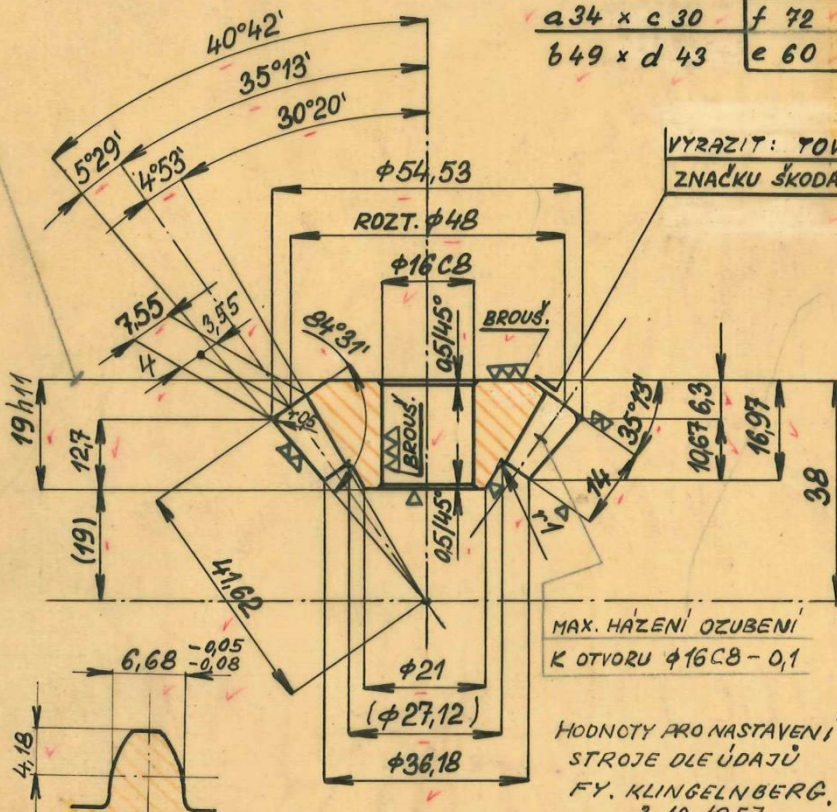

$a_{34} \times c_{30}$   $f_{72}$   
 $b_{49} \times d_{43}$   $e_{60}$   $g_{36}$

VYRAZIT: TOVAŘNÍ  
ZNAČKU ŠKODA ŠN 0129  $\phi 3$ .

6.11	6.12	6.13	6.14	6.15	6.16	6.17	6.18	6.19	6.20	6.21	6.22	6.23	6.24	6.25	6.26	6.27	6.28	6.29	6.30	6.31	6.32	6.33	6.34	6.35	6.36	6.37	6.38	6.39	6.40	6.41	6.42	6.43	6.44	6.45	6.46	6.47	6.48	6.49	6.50	6.51	6.52	6.53	6.54	6.55	6.56	6.57	6.58	6.59	6.60	6.61	6.62	6.63	6.64	6.65	6.66	6.67	6.68	6.69	6.70	6.71	6.72	6.73	6.74	6.75	6.76	6.77	6.78	6.79	6.80	6.81	6.82	6.83	6.84	6.85	6.86	6.87	6.88	6.89	6.90	6.91	6.92	6.93	6.94	6.95	6.96	6.97	6.98	6.99	7.00	7.01	7.02	7.03	7.04	7.05	7.06	7.07	7.08	7.09	7.10	7.11	7.12	7.13	7.14	7.15	7.16	7.17	7.18	7.19	7.20	7.21	7.22	7.23	7.24	7.25	7.26	7.27	7.28	7.29	7.30	7.31	7.32	7.33	7.34	7.35	7.36	7.37	7.38	7.39	7.40	7.41	7.42	7.43	7.44	7.45	7.46	7.47	7.48	7.49	7.50	7.51	7.52	7.53	7.54	7.55	7.56	7.57	7.58	7.59	7.60	7.61	7.62	7.63	7.64	7.65	7.66	7.67	7.68	7.69	7.70	7.71	7.72	7.73	7.74	7.75	7.76	7.77	7.78	7.79	7.80	7.81	7.82	7.83	7.84	7.85	7.86	7.87	7.88	7.89	7.90	7.91	7.92	7.93	7.94	7.95	7.96	7.97	7.98	7.99	8.00	8.01	8.02	8.03	8.04	8.05	8.06	8.07	8.08	8.09	8.10	8.11	8.12	8.13	8.14	8.15	8.16	8.17	8.18	8.19	8.20	8.21	8.22	8.23	8.24	8.25	8.26	8.27	8.28	8.29	8.30	8.31	8.32	8.33	8.34	8.35	8.36	8.37	8.38	8.39	8.40	8.41	8.42	8.43	8.44	8.45	8.46	8.47	8.48	8.49	8.50	8.51	8.52	8.53	8.54	8.55	8.56	8.57	8.58	8.59	8.60	8.61	8.62	8.63	8.64	8.65	8.66	8.67	8.68	8.69	8.70	8.71	8.72	8.73	8.74	8.75	8.76	8.77	8.78	8.79	8.80	8.81	8.82	8.83	8.84	8.85	8.86	8.87	8.88	8.89	8.90	8.91	8.92	8.93	8.94	8.95	8.96	8.97	8.98	8.99	9.00	9.01	9.02	9.03	9.04	9.05	9.06	9.07	9.08	9.09	9.10	9.11	9.12	9.13	9.14	9.15	9.16	9.17	9.18	9.19	9.20	9.21	9.22	9.23	9.24	9.25	9.26	9.27	9.28	9.29	9.30	9.31	9.32	9.33	9.34	9.35	9.36	9.37	9.38	9.39	9.40	9.41	9.42	9.43	9.44	9.45	9.46	9.47	9.48	9.49	9.50	9.51	9.52	9.53	9.54	9.55	9.56	9.57	9.58	9.59	9.60	9.61	9.62	9.63	9.64	9.65	9.66	9.67	9.68	9.69	9.70	9.71	9.72	9.73	9.74	9.75	9.76	9.77	9.78	9.79	9.80	9.81	9.82	9.83	9.84	9.85	9.86	9.87	9.88	9.89	9.90	9.91	9.92	9.93	9.94	9.95	9.96	9.97	9.98	9.99	10.00	10.01	10.02	10.03	10.04	10.05	10.06	10.07	10.08	10.09	10.10	10.11	10.12	10.13	10.14	10.15	10.16	10.17	10.18	10.19	10.20	10.21	10.22	10.23	10.24	10.25	10.26	10.27	10.28	10.29	10.30	10.31	10.32	10.33	10.34	10.35	10.36	10.37	10.38	10.39	10.40	10.41	10.42	10.43	10.44	10.45	10.46	10.47	10.48	10.49	10.50	10.51	10.52	10.53	10.54	10.55	10.56	10.57	10.58	10.59	10.60	10.61	10.62	10.63	10.64	10.65	10.66	10.67	10.68	10.69	10.70	10.71	10.72	10.73	10.74	10.75	10.76	10.77	10.78	10.79	10.80	10.81	10.82	10.83	10.84	10.85	10.86	10.87	10.88	10.89	10.90	10.91	10.92	10.93	10.94	10.95	10.96	10.97	10.98	10.99	11.00	11.01	11.02	11.03	11.04	11.05	11.06	11.07	11.08	11.09	11.10	11.11	11.12	11.13	11.14	11.15	11.16	11.17	11.18	11.19	11.20	11.21	11.22	11.23	11.24	11.25	11.26	11.27	11.28	11.29	11.30	11.31	11.32	11.33	11.34	11.35	11.36	11.37	11.38	11.39	11.40	11.41	11.42	11.43	11.44	11.45	11.46	11.47	11.48	11.49	11.50	11.51	11.52	11.53	11.54	11.55	11.56	11.57	11.58	11.59	11.60	11.61	11.62	11.63	11.64	11.65	11.66	11.67	11.68	11.69	11.70	11.71	11.72	11.73	11.74	11.75	11.76	11.77	11.78	11.79	11.80	11.81	11.82	11.83	11.84	11.85	11.86	11.87	11.88	11.89	11.90	11.91	11.92	11.93	11.94	11.95	11.96	11.97	11.98	11.99	12.00	12.01	12.02	12.03	12.04	12.05	12.06	12.07	12.08	12.09	12.10	12.11	12.12	12.13	12.14	12.15	12.16	12.17	12.18	12.19	12.20	12.21	12.22	12.23	12.24	12.25	12.26	12.27	12.28	12.29	12.30	12.31	12.32	12.33	12.34	12.35	12.36	12.37	12.38	12.39	12.40	12.41	12.42	12.43	12.44	12.45	12.46	12.47	12.48	12.49	12.50	12.51	12.52	12.53	12.54	12.55	12.56	12.57	12.58	12.59	12.60	12.61	12.62	12.63	12.64	12.65	12.66	12.67	12.68	12.69	12.70	12.71	12.72	12.73	12.74	12.75	12.76	12.77	12.78	12.79	12.80	12.81	12.82	12.83	12.84	12.85	12.86	12.87	12.88	12.89	12.90	12.91	12.92	12.93	12.94	12.95	12.96	12.97	12.98	12.99	13.00	13.01	13.02	13.03	13.04	13.05	13.06	13.07	13.08	13.09	13.10	13.11	13.12	13.13	13.14	13.15	13.16	13.17	13.18	13.19	13.20	13.21	13.22	13.23	13.24	13.25	13.26	13.27	13.28	13.29	13.30	13.31	13.32	13.33	13.34	13.35	13.36	13.37	13.38	13.39	13.40	13.41	13.42	13.43	13.44	13.45	13.46	13.47	13.48	13.49	13.50	13.51	13.52	13.53	13.54	13.55	13.56	13.57	13.58	13.59	13.60	13.61	13.62	13.63	13.64	13.65	13.66	13.67	13.68	13.69	13.70	13.71	13.72	13.73	13.74	13.75	13.76	13.77	13.78	13.79	13.80	13.81	13.82	13.83	13.84	13.85	13.86	13.87	13.88	13.89	13.90	13.91	13.92	13.93	13.94	13.95	13.96	13.97	13.98	13.99	14.00	14.01	14.02	14.03	14.04	14.05	14.06	14.07	14.08	14.09	14.10	14.11	14.12	14.13	14.14	14.15	14.16	14.17	14.18	14.19	14.20	14.21	14.22	14.23	14.24	14.25	14.26	14.27	14.28	14.29	14.30	14.31	14.32	14.33	14.34	14.35	14.36	14.37	14.38	14.39	14.40	14.41	14.42	14.43	14.44	14.45	14.46	14.47	14.48	14.49	14.50	14.51	14.52	14.53	14.54	14.55	14.56	14.57	14.58	14.59	14.60	14.61	14.62	14.63	14.64	14.65	14.66	14.67	14.68	14.69	14.70	14.71	14.72	14.73	14.74	14.75	14.76	14.77	14.78	14.79	14.80	14.81	14.82	14.83	14.84	14.85	14.86	14.87	14.88	14.89	14.90	14.91	14.92	14.93	14.94	14.95	14.96	14.97	14.98	14.99	15.00	15.01	15.02	15.03	15.04	15.05	15.06	15.07	15.08	15.09	15.10	15.11	15.12	15.13	15.14	15.15	15.16	15.17	15.18	15.19	15.20	15.21	15.22	15.23	15.24	15.25	15.26	15.27	15.28	15.29	15.30	15.31	15.32	15.33	15.34	15.35	15.36	15.37	15.38	15.39	15.40	15.41	15.42	15.43	15.44	15.45	15.46	15.47	15.48	15.49	15.50	15.51	15.52	15.53	15.54	15.55	15.56	15.57	15.58	15.59	15.60	15.61	15.62	15.63	15.64	15.65	15.66	15.67	15.68	15.69	15.70	15.71	15.72	15.73	15.74	15.75	15.76	15.77	15.78	15.79	15.80	15.81	15.82	15.83	15.84	15.85	15.86	15.87	15.88	15.89	15.90	15.91	15.92	15.93	15.94	15.95	15.96	15.97	15.98	15.99	16.00	16.01	16.02	16.03	16.04	16.05	16.06	16.07	16.08	16.09	16.10	16.11	16.12	16.13	16.14	16.15	16.16	16.17	16.18	16.19	16.20	16.21	16.22	16.23	16.24	16.25	16.26	16.27	16.28	16.29	16.30	16.31	16.32	16.33	16.34	16.35	16.36	16.37	16.38	16.39	16.40	16.41	16.42	16.43	16.44	16.45	16.46	16.47	16.48	16.49	16.50	16.51	16.52	16.53	16.54	16.55	16.56	16.57	16.58	16.59	16.60	16.61	16.62	16.63	16.64	16.65	16.66	16.67	16.68	16.69	16.70	16.71	16.72	16.73	16.74	16.75	16.76	16.77	16.78	16.79	16.80	16.81	16.82	16.83	16.84	16.85	16.86	16.87	16.88	16.89	16.90	16.91	16.92	16.93	16.94	16.95	16.96	16.97	16.98	16.99	17.00	17.01	17.02	17.03	17.04	17.05	17.06	17.07	17.08	17.09	17.10	17.11	17.12	17.13	17.14	17.15	17.16	17.17	17.18	17.19	17.20	17.21	17.22	17.23
------	------	------	------	------	------	------	------	------	------	------	------	------	------	------	------	------	------	------	------	------	------	------	------	------	------	------	------	------	------	------	------	------	------	------	------	------	------	------	------	------	------	------	------	------	------	------	------	------	------	------	------	------	------	------	------	------	------	------	------	------	------	------	------	------	------	------	------	------	------	------	------	------	------	------	------	------	------	------	------	------	------	------	------	------	------	------	------	------	------	------	------	------	------	------	------	------	------	------	------	------	------	------	------	------	------	------	------	------	------	------	------	------	------	------	------	------	------	------	------	------	------	------	------	------	------	------	------	------	------	------	------	------	------	------	------	------	------	------	------	------	------	------	------	------	------	------	------	------	------	------	------	------	------	------	------	------	------	------	------	------	------	------	------	------	------	------	------	------	------	------	------	------	------	------	------	------	------	------	------	------	------	------	------	------	------	------	------	------	------	------	------	------	------	------	------	------	------	------	------	------	------	------	------	------	------	------	------	------	------	------	------	------	------	------	------	------	------	------	------	------	------	------	------	------	------	------	------	------	------	------	------	------	------	------	------	------	------	------	------	------	------	------	------	------	------	------	------	------	------	------	------	------	------	------	------	------	------	------	------	------	------	------	------	------	------	------	------	------	------	------	------	------	------	------	------	------	------	------	------	------	------	------	------	------	------	------	------	------	------	------	------	------	------	------	------	------	------	------	------	------	------	------	------	------	------	------	------	------	------	------	------	------	------	------	------	------	------	------	------	------	------	------	------	------	------	------	------	------	------	------	------	------	------	------	------	------	------	------	------	------	------	------	------	------	------	------	------	------	------	------	------	------	------	------	------	------	------	------	------	------	------	------	------	------	------	------	------	------	------	------	------	------	------	------	------	------	------	------	------	------	------	------	------	------	------	------	------	------	-------	-------	-------	-------	-------	-------	-------	-------	-------	-------	-------	-------	-------	-------	-------	-------	-------	-------	-------	-------	-------	-------	-------	-------	-------	-------	-------	-------	-------	-------	-------	-------	-------	-------	-------	-------	-------	-------	-------	-------	-------	-------	-------	-------	-------	-------	-------	-------	-------	-------	-------	-------	-------	-------	-------	-------	-------	-------	-------	-------	-------	-------	-------	-------	-------	-------	-------	-------	-------	-------	-------	-------	-------	-------	-------	-------	-------	-------	-------	-------	-------	-------	-------	-------	-------	-------	-------	-------	-------	-------	-------	-------	-------	-------	-------	-------	-------	-------	-------	-------	-------	-------	-------	-------	-------	-------	-------	-------	-------	-------	-------	-------	-------	-------	-------	-------	-------	-------	-------	-------	-------	-------	-------	-------	-------	-------	-------	-------	-------	-------	-------	-------	-------	-------	-------	-------	-------	-------	-------	-------	-------	-------	-------	-------	-------	-------	-------	-------	-------	-------	-------	-------	-------	-------	-------	-------	-------	-------	-------	-------	-------	-------	-------	-------	-------	-------	-------	-------	-------	-------	-------	-------	-------	-------	-------	-------	-------	-------	-------	-------	-------	-------	-------	-------	-------	-------	-------	-------	-------	-------	-------	-------	-------	-------	-------	-------	-------	-------	-------	-------	-------	-------	-------	-------	-------	-------	-------	-------	-------	-------	-------	-------	-------	-------	-------	-------	-------	-------	-------	-------	-------	-------	-------	-------	-------	-------	-------	-------	-------	-------	-------	-------	-------	-------	-------	-------	-------	-------	-------	-------	-------	-------	-------	-------	-------	-------	-------	-------	-------	-------	-------	-------	-------	-------	-------	-------	-------	-------	-------	-------	-------	-------	-------	-------	-------	-------	-------	-------	-------	-------	-------	-------	-------	-------	-------	-------	-------	-------	-------	-------	-------	-------	-------	-------	-------	-------	-------	-------	-------	-------	-------	-------	-------	-------	-------	-------	-------	-------	-------	-------	-------	-------	-------	-------	-------	-------	-------	-------	-------	-------	-------	-------	-------	-------	-------	-------	-------	-------	-------	-------	-------	-------	-------	-------	-------	-------	-------	-------	-------	-------	-------	-------	-------	-------	-------	-------	-------	-------	-------	-------	-------	-------	-------	-------	-------	-------	-------	-------	-------	-------	-------	-------	-------	-------	-------	-------	-------	-------	-------	-------	-------	-------	-------	-------	-------	-------	-------	-------	-------	-------	-------	-------	-------	-------	-------	-------	-------	-------	-------	-------	-------	-------	-------	-------	-------	-------	-------	-------	-------	-------	-------	-------	-------	-------	-------	-------	-------	-------	-------	-------	-------	-------	-------	-------	-------	-------	-------	-------	-------	-------	-------	-------	-------	-------	-------	-------	-------	-------	-------	-------	-------	-------	-------	-------	-------	-------	-------	-------	-------	-------	-------	-------	-------	-------	-------	-------	-------	-------	-------	-------	-------	-------	-------	-------	-------	-------	-------	-------	-------	-------	-------	-------	-------	-------	-------	-------	-------	-------	-------	-------	-------	-------	-------	-------	-------	-------	-------	-------	-------	-------	-------	-------	-------	-------	-------	-------	-------	-------	-------	-------	-------	-------	-------	-------	-------	-------	-------	-------	-------	-------	-------	-------	-------	-------	-------	-------	-------	-------	-------	-------	-------	-------	-------	-------	-------	-------	-------	-------	-------	-------	-------	-------	-------	-------	-------	-------	-------	-------	-------	-------	-------	-------	-------	-------	-------	-------	-------	-------	-------	-------	-------	-------	-------	-------	-------	-------	-------	-------	-------	-------	-------	-------	-------	-------	-------	-------	-------	-------	-------	-------	-------	-------	-------	-------	-------	-------	-------	-------	-------	-------	-------	-------	-------	-------	-------	-------	-------	-------	-------	-------	-------	-------	-------	-------	-------	-------	-------	-------	-------	-------	-------	-------	-------	-------	-------	-------	-------	-------	-------	-------	-------	-------	-------	-------	-------	-------	-------	-------	-------	-------	-------	-------	-------	-------	-------	-------	-------	-------	-------	-------	-------	-------	-------	-------	-------	-------	-------	-------	-------	-------	-------	-------	-------	-------	-------	-------	-------	-------	-------	-------	-------	-------	-------	-------	-------	-------	-------	-------	-------	-------	-------	-------	-------	-------	-------	-------	-------	-------	-------	-------	-------	-------	-------	-------	-------	-------	-------	-------	-------	-------	-------	-------	-------	-------	-------	-------	-------	-------	-------	-------	-------	-------	-------	-------	-------	-------	-------	-------	-------	-------	-------	-------	-------	-------	-------	-------	-------	-------	-------	-------	-------	-------	-------	-------	-------	-------	-------	-------	-------	-------	-------	-------	-------	-------	-------	-------	-------	-------	-------	-------	-------	-------	-------	-------	-------	-------	-------	-------	-------	-------	-------	-------	-------	-------



Skutečný diferenciál - finální verze